

INTEX® NAVODILA ZA UPORABO Slovensko**FastFill™ Večnamenska črpalka za večkratno polnjenje
Model I637 3.7V == 33W****POMEMBNA VARNOSTNA NAVODILA****PRED UPORABO IZDELKA POZORNO PREUČITE IN UPOŠTEVAJTE TA NAVODILA.****OPOZORILO**

- **MAJHNEGA OTROKA NIKOLI NE PUŠČAJTE SPATI NA NAPIHLJIVI BLAZINI.**
- Pri rokovanju z izdelkom nikoli ne uporabljate vnetljivih snovi, KOT SO AEROSOLNI IZDELKI ZA POPRAVILA ZRAČNIC, ker bi lahko prišlo do vžiga ali do eksplozije.
- Blazina ni igrača. Vedno pazite otroke, ki se gibajo v bližini blazine. Otroci ne smejo ostati brez nadzora, kadar se blazina uporablja.
- Vrečko za shranjevanje (če je priložena) hranite zunaj dosega dojenčkov in otrok. Vreča za shranjevanje ni igrača. Če vreče ne uporabljate, zložite jo in jo dajte izven dosega otrok.
- Na napihljivi blazini ne stojte niti po njej ne skačite. Blazine ne uporabljate kot trampolina.
- Samo za domačo uporabo. Napihljiva blazina ni raft niti plovilo. Ne uporabljate je v bližini vode ali v vodi.
- Blazine ne napihujte v bližini stopnic, vrat, ostrih robov ali krhkih predmetov. Med posteljo in drugimi predmeti mora biti dovolj prostora, da preprečite zagozditev.
- Napihljivo blazino polagajte le na gladko in ravno površino brez ostrih predmetov, ki bi jo lahko preluknjali.
- Domače živali ne smejo priti v stik z napihljivo blazino. Lahko bi se strgala ali preluknjala.
- Iz razloga nevarnosti kotaljenja, prevrnitve ali naklonitve, ne spite na robu napihljive blazine. Rob blazine je manj stabilen kot sredina le-te.
- Ne potaplajte v vodo, ne izpostavljajte dežju ali vodi.
- Ne usmerjajte razpršila direktno na obraz ali telesa.
- Zračne črpalke ne uporabljajte več kot 8 minut naenkrat (zračna črpalka se samodejno izklopi po 8 minutah neprekinjenega delovanja). Črpalka naj se med posameznimi uporabami ohlaja vsaj 10 minut.
- Odklopite napravo ko ni v uporabi.
- Da se preprečijo poškodbe z električnim tokom, ne puščajte blazine na dežju in hranite jo v zaprtih prostorih.
- Odprtine za dovod zraka z ničemer ne blokirajte, mora biti vedno prehodna. V to odprtine ne vstavljajte nobenih predmetov.
- Naprava ni primerna za osebe (vključno z otroki) z zmanjšanimi telesnimi, zaznavnimi ali duševnimi sposobnostmi ter s pomanjkanjem izkušenj ali znanja, razen če so pod nadzorom ali so bile poučene o varni uporabi s strani osebe, ki je odgovorna za njihovo varnost.
- Nujen je nadzor nad otroki, da bo zagotovljeno, da se ne bodo z napravo igrali. Čiščenje in vzdrževanje ne smejo izvajati otroci brez nadzora.

SLEDITE TEH PRAVIL IN VSA NAVODILA, DA SE PREPREČI PREMOŽENJSKO ŠKODO, ELEKTRIČNI UDAR, OPEKLINE IN DRUGE POŠKODBE.**TA NAVODILA ZA UPORABO SHRANITE**

Navodila

- Za polnjenje akumulatorja potrebuje zračna črpalka zunanji napajalnik (ni priložen). Med polnjenjem ne more delovati.
- Če želite zagotoviti optimalno delovanje, poskrbite, da znaša izhodna moč zunanjega napajalnega adapterja, npr. stenskega polnilnika USB, prenosnega polnilnika USB, 12-voltnega avtomobilskega polnilnika ali vhoda USB, 5V / 1A ali več.
- Priporočeno je, da akumulator prvič 2–3 ure polnite s polnilnikom USB z močjo 5 V/1 A ali več.
- Popolnoma napolnjena baterija zagotavlja 12–15 minut delovanja.
- Največji pretok zraka: 350 (L/Min) / 12,4 (CFM), ko je popolnoma napoljen.
- Največji zračni tlak: 3 kPa / 0,43 psi, ko je popolnoma napoljena.
- Večnamensko črpalko je mogoče uporabiti za napihovanje drugih izdelkov s skupno prostornino zraka, ki ne presega 2 m³ / 71 ft³, kot so napihljive žoge za na plažo, plavalni obroči, tube, vodne igrače, otroški plovci, otroški bazeni, zračne blazine ali ležalniki za enega ali dva uporabnika, zelo velika napihljiva postelja ali blazine za kampiranje.
- Baterije so trajno zatesnjene v ohišju črpalke in jih ne smete odstraniti oz. zamenjati. Če črpalka zaradi uporabe izgubi moč, napolnite baterije. Ne čakajte, da bi se popolnoma izpraznile.
- Zračne črpalke in njihovih baterij ne mečite v ogenj. O pravilnem odstranjevanju se posvetujte z lokalnimi oblastmi.
- Če stikalo premaknete v položaj "O", se črpalka IZKLOPI, hkrati pa je to tudi način POLNJENJA.
- Kadar črpalka deluje, baterije nikoli ne polnite.
- Ne izpostavljajte vročini ali neposredni sončni svetlobi.
- Nobeno posebno vzdrževanje tlačilke za napihovanje ni potrebno.

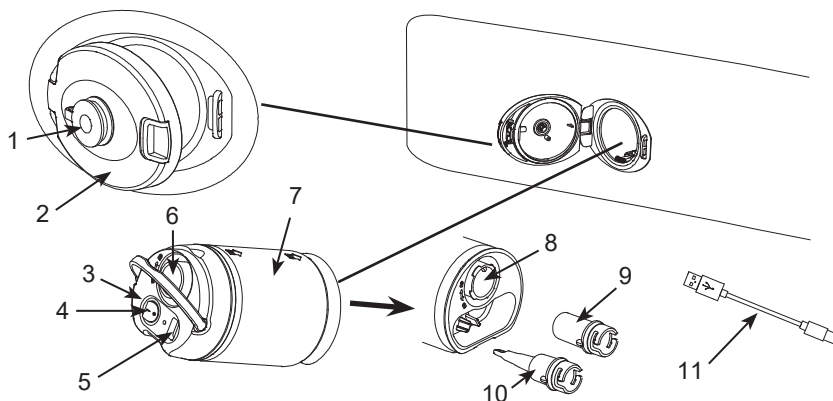
OPIS DELOV**Sestavni deli:**

- | | |
|---|----------------------------------|
| 1. Prikluček za ročno polnjenje in pokrovček (SP#: 13552) | 2. Pokrov predala za črpalko |
| 3. Ročaj črpalke | 4. Stikalo za vklop/izklop |
| 5. Vtičnica USB (Tip C) | 6. Prikluček za izpušcanje zraka |
| 7. Električna zračna črpalka (SP#: 13551) | 8. Prikluček za napihovanje |
| 9. Velika šoba (SP#: 13553) | 10. Majhna šoba (SP#: 13553) |
| 11. Kabel USB | |

OPOMBA: Skice so le za ilustracijo. Ni nujno, da prikazujejo dani izdelek. Niso v merilu.

TA NAVODILA ZA UPORABO SHRANITE

NAVODILA ZA POLNJENJE

1. Črpalčko odstranite, tako da povlečete ročaj črpalke. Majhen konec kabla USB priključite v majhno vtičnico USB (tip C). Glej sliko (1).

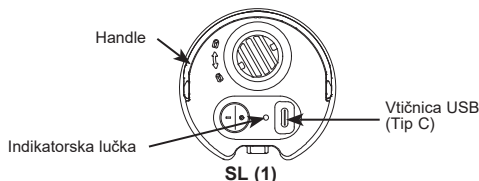

2. Drugi konec kabla USB priključite na enega izmed naslednjih zunanjih napajalnih adapterjev. (ni priložen):
 - Stenski polnilnik USB z nazivno vrednostjo 5V / 1A ali več. Glej sliko (2).
 - Prenosni polnilnik USB z nazivno vrednostjo 5V / 1A ali več. Glej sliko (3).
 - 12-V avtomobilski polnilnik z nazivno vrednostjo 5V / 1A ali več. Glej sliko (4).
 - Vhod USB z nazivno vrednostjo 5V / 1A ali več. Glej sliko (5).

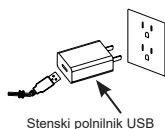

SL (2)



SL (3)



SL (4)

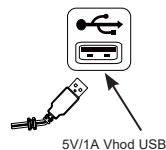

SL (5)

3. Za polnjenje/ponovno polnjenje baterije preklopite stikalo v položaj „0“. Indikatorna lučka svetli rdeče, ko je v načinu polnjenja, in zeleno, ko je baterija popolnoma napolnjena. Ko je črpalčka napolnjena, odstranite kabel USB.

NAPIHOVANJE

1. Napolnjeno zračno črpalčko vstavite v predal za črpalčko, tako da je puščica usmerjena v napihljivo posteljo. Stikalo za vklop/izklop mora biti usmerjeno navzven. Glej sliko (6).

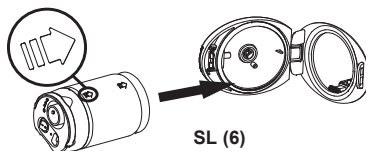

SL (6)

2. Vključite stikalo (4). Poteka polnjenje napihljive postelje.
3. Ko napihljivo posteljo napihnete do zelene stopnje čvrstosti, stikalo izklopite.
4. Če je napihljiva postelja na dotik preveč čvrsta, nekaj zraka izpustite, tako da nežno pritisnete »**gumb za sprostitev zraka**« pod črpalčko. Gumba za sprostitev zraka ne pritisnete preveč. Glej sliko (7).

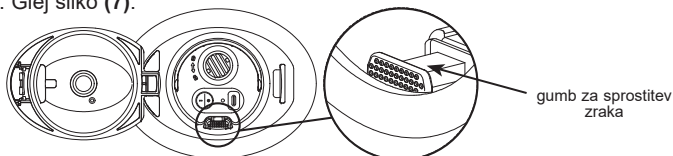

SL (7)

TA NAVODILA ZA UPORABO SHRANITE

5. Poskrbite, da sta pokrov predala za črpalko (2) in pokrov vrat za napihovanje (1) varno zaprta. **OPOMBA:** Ko je napihljiva postelja napihnjena, je mogoče zračno črpalko odstraniti in uporabiti za napihovanje drugih izdelkov. Glejte razdelek »**UPORABA ČRPALKE ZA NAPIHOVANJE ALI IZPUŠČANJE ZRAKA IZ DRUGIH IZDELKOV**«.

IZPUŠČANJE ZRAKA

1. Črpalko odstranite iz napihljive postelje in jo obrnite, tako da je stikalo za vklop/izklop usmerjeno proti napihljivi postelji (puščica je usmerjena proti vam), nato pa črpalko ponovno vstavite v predal za črpalko. Poskrbite, da je črpalka popolnoma vstavljena. Glej sliko (8-9).

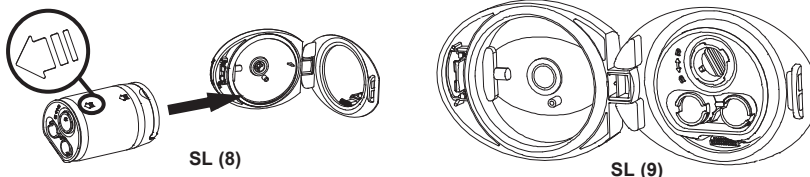

2. Ko je napihljiva postelja popolnoma izpraznjena, črpalko odstranite iz napihljive postelje, črpalko izklopite in jo ponovno vstavite v napihljivo posteljo, tako da je stikalo obrnjeno proti vam, puščica pa je usmerjena v napihljivo posteljo.
3. Poskrbite, da sta pokrov predala za črpalko (2) in pokrov vrat za napihovanje (1) varno zaprta.

OPOMBA: Če črpalka deluje brez nadzora, se samodejno izklopi po 8 minutah, da zaščiti baterijo.

UPORABA DRUGE ČRPALKE ZA NAPIHOVANJE ALI IZPUŠČANJE ZRAKA IZ NAPIHLJIVE POSTELJE:

Če je baterija izpraznjena, lahko uporabite običajno nožno, ročno ali električno črpalko, ki jo priključite v vrata za ročno napihovanje (3). Vedno upoštevajte naslednje korake:

1. Črpalko odstranite iz napihljive postelje in jo shranite na varno mesto.
2. **Za polnjenje:** Prepričajte se, da je gumb za sprostitve zraka v razširjenem (zaprt) položaju. Če ni, pritisnite majhen zavihek, da razširite gumb za sprostitve zraka. Zaprite pokrov predala (2), odprite pokrov vrat za ročno napihovanje (1) in šobo črpalke vstavite v vrata. Napihljivo posteljo napihnite do zelene čvrstosti. Glej sliko (10-12).

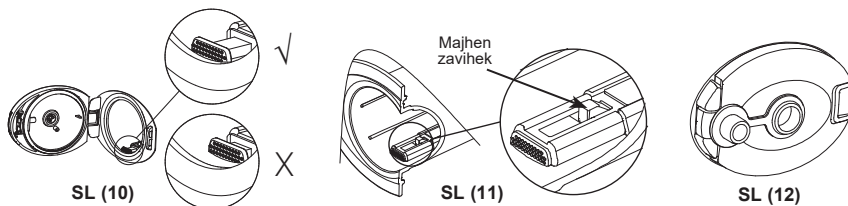

3. **Za praznjenje:** Prepričajte se, da je **gumb za sprostitve zraka** v umaknjemem (odprtem) položaju. Če ni, gumb za sprostitve zraka potisnite navznoter. Zaprite pokrov predala (2), odprite pokrov vrat za ročno napihovanje (1) in šobo črpalke vstavite v vrata, da izpraznite napihljivo posteljo. Glej sliko (13).

TA NAVODILA ZA UPORABO SHRANITE

4. Ko je napihovanje ali izpuščanje zraka končano, čvrsto zaprite pokrov vrat za ročno napihovanje (1). Glej sliko (14).

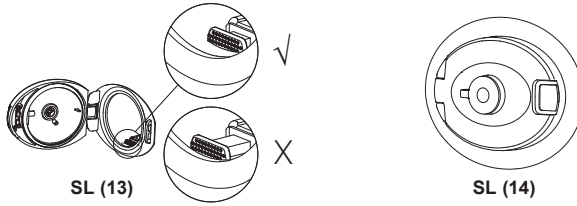

UPORABA ČRPALKE ZA NAPIHOVANJE ALI IZPUŠČANJE ZRAKA IZ DRUGIH IZDELKOV

1. Črpalko izvlecite in na vrata za napihovanje ali izpuščanje zraka pritrdite šobo ustrezne velikosti. Glej sliko (15).

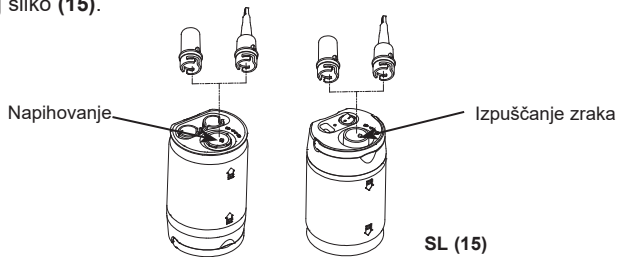

2. Šobo vstavite v zračni ventil in vklopite črpalko.
3. Ko je napihovanje ali izpuščanje zraka končano, izklopite črpalko, odstranite šobo in črpalko vrnite v predal za črpalko.

SHRANJEVANJE

1. Stikalo vedno premaknite v položaj »O«, kadar črpalke ne uporabljate ali med daljšim obdobjem shranjevanja, da preprečite poškodbe baterije.
2. Če želite zaščititi in podaljšati življenjsko dobo baterije, se pred dolgotrajnim shranjevanjem prepričajte, da je baterija napolnjena, nato pa jo polnite vsake 3 mesece.
3. Zrak iz napihljive postelje iztisnete tako, da sledite navodilom za »IZPUŠČANJE ZRAKA«. Poskrbite, da je napihljiva postelja čista in suha.
4. Blazino razvijte po površini tako, da bo površina za spanje zgoraj in blazino zložite po navodilih. Slike (16 - 20). Blazino zložite prosto in izognite se nastajanju ostrih pregibov, robov ali gub, ki bi blazino lahko poškodovale.



SL (16)



SL (17)



SL (18)

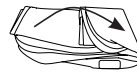

SL (19)



SL (20)

5. Napihljivo posteljo shranite v vrečo za shranjevanje (če je priložena) oziroma v originalno embalažo in jo shranite na suho in hladno mesto.

TA NAVODILA ZA UPORABO SHRANITE

POGOSTI PROBLEMI

PROBLEM	VZROK	UKREP
Zračna črpalka ne deluje	<ul style="list-style-type: none"> • Črpalka neprekinjeno deluje 8 minut in aktiviral se je sistem za zaščito motorja. • Raven napoljenosti baterije je prenizka. • V električni zračni črpalki je umazanija, drobec, las ali kakšen drug predmet. 	<ul style="list-style-type: none"> • Izključite stikalo. Pred ponovnim zagonom naj črpalka 10 minut počiva. • Ponovno napolnite baterijo. • Iz notranjosti električne zračne črpalke odstranite umazanijo, kosme, lase itd. ali pa namestite novo zračno črpalko.
Po 7-8 minutah predmet ni popolnoma napihnjem	<ul style="list-style-type: none"> • Izdelek je prevelik in presega zmogljivost črpalke za polnjenje. • Akumulator ni povsem napoljen. • Črpalka ni popolnoma vstavljena v predal za črpalko. 	<ul style="list-style-type: none"> • Zagotovite, da prostornina zraka v izdelku ne presega 2 m³ / 71 ft³. • Akumulator polnite 3 ure. • Črpalko potisnite navznoter.
Okoli pokrova električne zračne črpalke uhaja zrak.	<ul style="list-style-type: none"> • Pokrov predala za črpalko ni čvrsto zaprt in zapahnjem. • Umazanija, prah itd. na O-tesnilu pokrova električne zračne črpalke. 	<ul style="list-style-type: none"> • Pokrov predala za črpalko zaprite in zapahnite. • Prepričajte se, da na O-tesnilu pokrova električne zračne črpalke ni umazanije, prahu, drobca, las itd.
Okoli pokrovčka odprtine za ročno napihovanje uhaja zrak.	<ul style="list-style-type: none"> • Pokrovček odprtine za ročno napihovanje ni trdno zaprt. 	<ul style="list-style-type: none"> • Močno pritisnite na pokrovček odprtine za ročno napihovanje.

©2025 Intex Marketing Ltd. - Intex Development Co. Ltd. - Intex Recreation Corp. All rights reserved/Tous droits réservés/Todos los derechos reservados/Alle Rechte vorbehalten. Printed in China/Imprimé en Chine/Impreso en China/Gedruckt in China.

®™ Trademarks used in some countries of the world under license from/®™ Marques utilisées dans certains pays sous licence de/Marcas registradas utilizadas en algunos países del mundo bajo licencia de/Warenzeichen verwendet in einigen Ländern der Welt in Lizenz von/Intex Marketing Ltd. to/à/a/an Intex Development Co. Ltd., Hong Kong & Intex Recreation Corp., P.O. Box 1440, Long Beach, CA 90801 • Distributed in the European Union by/ Distribué dans l'Union Européenne par/Distribuido en la unión Europea por/Vertrieb in der Europäischen Union durch/Intex Trading B.V., Ettenseweg 46, 4706 PB Roosendaal - The Netherlands • Distributed in the UK by Unites Service (UK) Limited, 124 City Road, London, England, EC1V 2NX, UK. www.intexcorp.com

INTEX®

TA NAVODILA ZA UPORABO SHRANITE